

# ELVAmac SA

since 1909

Constructeur suisse de machines pour l'industrie agro-alimentaire  
Swiss manufacturer of machines for the food and beverage industry  
Schweizer Maschinenfabrik für die Lebensmittel- und Getränkeindustrie

Original

## ELVA-62/1-12

Swiss made

### **Tireuse rotative 12 becs**

 **pour format de bouteilles standard**

Taille de la bouteille max 370 mm (200 cl)

Remplissage par vases communicantes

Pour vin et liquides acqueux

### **Rotating filling machine 12 spouts**

 **for standard bottles**

Bottle size up to 370 mm (200 cl)

Filling system: communicating pipes

For wines and aqueous liquids

### **Rundfüller 12 Heber**

 **für Standardflaschen**

Geeignet für Flaschengrößen bis 370 mm (200 cl)

Füllsystem: kommunizierende Röhren

Für Wein und wässrige Flüssigkeiten



[www.elvamac.ch](http://www.elvamac.ch)



Original

# ELVA 62/1-12

Swiss made



## La tireuse rotative semi-automatique pour format de bouteilles standard

Toutes les parties en contact avec le liquide ainsi que le bâti de la machine sont construites en acier inoxydable 1.4301. Machine mobile sur 2 rouleaux. Munie de 4 bras pour manoeuvrer la machine

Possibilité de remplir de bouteilles de 0.375 à 2.0 litres. 12 becs Ø 15 mm. Rendement de 600 à 1.800 b/h. Moteur réglable 400 V 3P+N+T, 50 Hz, 0.37 kW.

Arrivée du liquide en bas par l'arbre central, muni d'un robinet avec pas-de-vis 1 "G mâle. Alimentation par gravité ou pompe centrifuge.

Pour produits aqueux et tranquilles. Ne convient pas pour produits toxiques, inflammables ou déflagrants.



## The rotating filling machine for standard bottles

Machine made of stainless steel AISI 304. Mobile by 4 wheels.

Machine to fill glass bottles from 0.375 up to 2 liters. 12 spouts Ø 15 mm. Production 600 to 1.800 bottles/h. Continuously adjustable motor 400 V 3P+N+T, 50 Hz, 0.37 kW.

The product is arriving at the bottom of the machine by a valve 1 "G male. Feeding by gravity or centrifugal pump.

For aqueous non sparkling products. Not suitable for toxic, inflammable or explosive liquids.



## Der halbautomatische Rundfüller für Standardflaschen

Die Maschine ist aus Edelstahl Rostfrei 1.4301 gefertigt. Fahrbar auf 4 Rollen. 4 Tragstangen.

Zum Füllen von Glasflaschen von 0.375 bis 2.0 l. 12 Heber Ø 15 mm. Leistung ca. 600 bis 1.800 Flaschen/h. Regelgetriebemotor 400 V 3P+N+T, 50 Hz, 0.37 kW.

Füllgutzufuhr von unten durch Schwerkraft oder Kreiselpumpe; Eingangsventil mit Gewinde 1 "G AG.

Für wässrige, stille Füllgüter. Nicht geeignet für brennbare, giftige oder explosive Flüssigkeiten.

- réglage simple
- structure robuste en acier inoxydable
- easily adjustable
- made of stainless steel AISI 304
- einfach einstellbar
- gefertigt aus Edelstahl Rostfrei

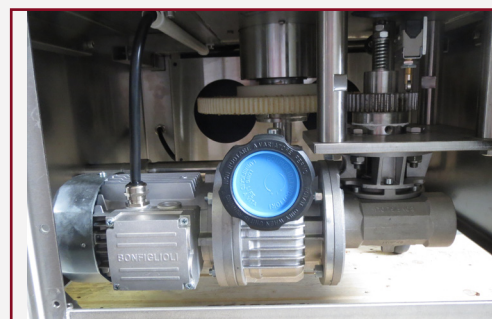
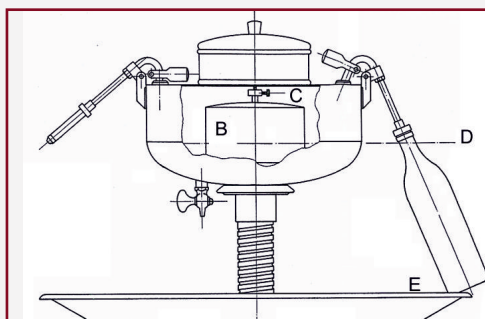

04.105

ELVA 62/1-12

diamètre des becs • diameter of the spouts • Füllrohrdurchmesser 15 mm

Toutes les indications sous réserve de modification.

Exécution spéciale sur demande.

Data not binding.

Please ask for special machines.

Alle Angaben freibleibend.

Sonderausführungen auf Anfrage.



ELVAmac SA  
Rte de Préverenges 10  
CH-1026 Denges

www.elvamac.ch  
+41 21 801 21 77  
info@elvamac.ch